

# SOS ACOUSTIC DETECTOR (v.3)

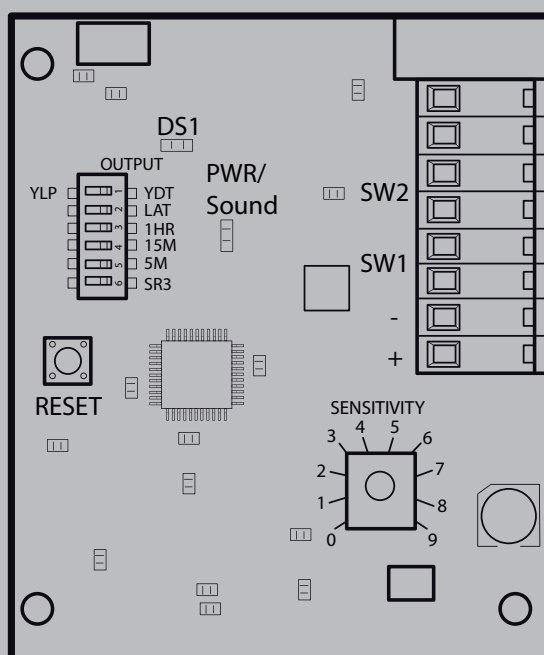

ISTRUZIONI D'USO E DI INSTALLAZIONE  
 INSTALLATION AND USER MANUAL  
 INSTRUCTIONS D'UTILISATION ET D'INSTALLATION  
 INSTALLATIONS-UND GEBRAUCHSANLEITUNG  
 INSTRUCCIONES DE USO Y DE INSTALACION

RILEVATORE ACUSTICO DI SIRENE  
 ACOUSTIC SIREN DETECTOR  
 DETECTEUR ACOUSTIQUE DE SIRENES  
 SIRENENSCHALL-DETEKTOR  
 DETECTOR ACÚSTICO DE SIRENAS



## A

## INTRODUZIONE



Il dispositivo elettronico è un rilevatore di emissioni acustiche generate dalle sirene di cui sono dotati i mezzi delle forze dell'ordine e di soccorso come autoambulanze e vigili del fuoco.

Il rilevatore acustico di sirene è stato progettato per consentire il rapido accesso ai veicoli di pubblica sicurezza all'interno di un'area limitata al transito da dissuasori o barriere.

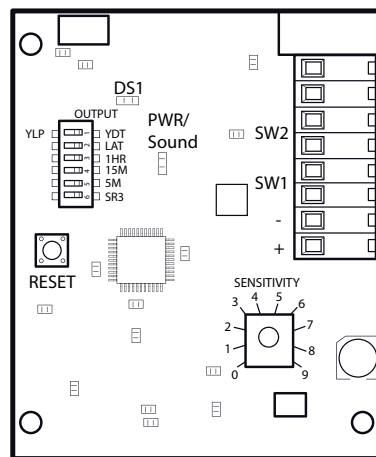
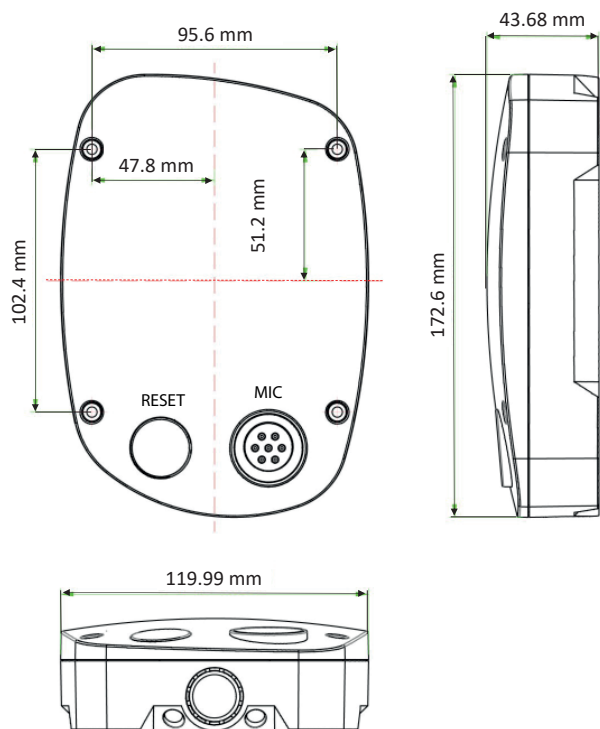

+ - :	Alimentazione 9-24VdC / 9-16Vac
SW1:	Uscita 1 N.O. relè
SW2:	Uscita 2 N.O. relè
OUTPUT:	Dip switch funzionamento
SENSITIVITY:	Regolazione della sensibilità
RESET:	Tasto di reset
PWR/Sound:	Led ambra (rilevamento suono)
DS1:	Led verde (sirena riconosciuta)
MIC:	Microfono

## B

## CARATTERISTICHE PRINCIPALI



**Il rilevatore funziona con un voltaggio da 9-24VdC / 9-16Vac.**

- Alta selettività. Il rilevatore si attiva solo quando il suono ricevuto è identificato come quello di una sirena.
- Il nuovo connettore a molla consente di collegarlo rapidamente senza viti da stringere.
- E' di semplice installazione grazie al contenitore idoneo al montaggio all'esterno.
- Due uscite relè a contatto pulito consentono di pilotare due automazioni contemporaneamente.

## C

## INSTALLAZIONE

- Installare il rilevatore con i fori di passaggio cavi e microfono verso il basso ad almeno 1m da terra.
- Far passare il cavo di collegamento tramite l'apposito foro ricavato sul lato del contenitore.
- Sfruttare preferibilmente i quattro fori di cui è dotato il contenitore e bloccarlo tramite viti o tiranti inox ponendo attenzione che tramite questi non passi umidità.
- Collegare i fili sul morsetto premendo sulla leva arancione.
- Chiudere il contenitore osservando che abbia mantenuto l'originario livello di protezione.



**L'alimentazione del dispositivo viene effettuata inserendo alimentatore specifico (venduto a parte) che rispetti i range di alimentazione dichiarati.**



Nel caso di installazione in aree inquinate acusticamente, si consiglia di abbinare al rilevatore di sirene un dispositivo (es. spira magnetica) che rilevi l'effettiva presenza del veicolo in prossimità del varco; collegando in serie i contatti N.O. di uscita dei due dispositivi all'ingresso di OPEN della centrale di comando, l'abbassamento del dissuasore avverrà solo al verificarsi di entrambe le condizioni.

## D CONFIGURAZIONE DEI DIP SWITCH

**Dip 1:** In posizione "YLP" il sensore aprirà il varco entro tre secondi quando rileverà sirene di tipo YELP.

Nella posizione "YDT" attiva (**impostazione consigliata**), il sensore aprirà il varco a qualsiasi sirena che, per 5 secondi, raggiunga il livello di decibel impostato dal quadrante della sensibilità (SENSITIVITY).

**I dip-switch rimanenti determinano per quanto tempo l'unità mantiene il varco aperto dopo che è stato attivato.**

**Dip 2:** Nella posizione "LAT", il dispositivo apre il varco finché non viene premuto il pulsante di ripristino.

**Dip 3:** Nella posizione di accensione "1HR" il dispositivo mantiene il varco aperto per 1 ora o finché non viene premuto il pulsante di ripristino.

**Dip 4:** Nella posizione di accensione "15M" il dispositivo mantiene il varco aperto per 15 minuti o finché non viene premuto il pulsante di ripristino.

**Dip 5:** Nella posizione di accensione "5M" il dispositivo mantiene il varco aperto per 5 minuti o finché non viene premuto il pulsante di ripristino.

**Dip 6:** NON IN USO

## E REGOLAZIONE DELLA SENSIBILITA'

Tramite il trimmer "SENSITIVITY" è possibile regolare la sensibilità del rilevatore nel riconoscere le sirene.

La regolazione standard del trimmer effettuata in azienda è a metà corsa, sufficiente nella maggior parte dei casi.

Tuttavia nelle installazioni dove il rilevatore è installato lontano dall'automatismo o vi sia parecchio inquinamento acustico, consigliamo di regolare la sensibilità facendo delle prove reali con le sirene.

## F FUNZIONAMENTO

Attivando l'alimentazione il led colore ambra lampeggia lentamente; ciò indica che il rilevatore è nella condizione di attesa.

Il led colore ambra si illumina a luce fissa quando il suono ricevuto dal rilevatore ha un'intensità superiore alla soglia impostata dal trimmer "SENSITIVITY" dopo di che analizza se la tonalità del suono corrisponde a quello di una sirena.

Quando il rilevatore individua il suono di una sirena il relè commuta fornendo un contatto chiuso; il led colore ambra si spegne e si illumina il led verde.

## G MANUTENZIONE

Verificare periodicamente il corretto funzionamento del rilevatore in quanto esso fornisce un importante servizio ai fini della rapidità di accesso ai veicoli di emergenza.

Il rilevatore tuttavia non è un dispositivo di sicurezza, inteso come unico elemento di cui è dotato un impianto per evacuare aree in situazioni di emergenza, ma va sempre installato in abbinamento a dispositivi di sicurezza certificati secondo la normativa applicabile.

## H CARATTERISTICHE TECNICHE

Tensione di alimentazione:	9-24VdC / 9-16Vac
Assorbimento:	25mA
Sistema di rilevamento:	tramite capsula microfonica
Temperatura operativa ambiente:	-30°C +45°C
Grado di protezione:	IP65
Dimensioni mm (lxhxp):	120 x 180 x 40

## I RISOLUZIONE DEI PROBLEMI

- Se la scheda riceve la corretta alimentazione e la spia Power/Sound non lampeggia, la scheda potrebbe essere danneggiata.
- Fare un rumore forte e continuo, nel frattempo la spia Power/Sound dovrebbe accendersi e rimanere accesa, se non è così controllare il microfono o agire sulla sensibilità del potenziometro.
- Se la spia di uscita si accende ma il varco non si apre, controllare lo stato dei relè o dei cablaggi.

**A**

**INTRODUCTION**

The sensor is an electronic device to detect the acoustic emissions of sirens used on police vehicles and emergency vehicles such as ambulances and fire engines.

The acoustic siren detector has been designed to allow public safety vehicles to rapidly access areas limited to transit by bollards or barriers.

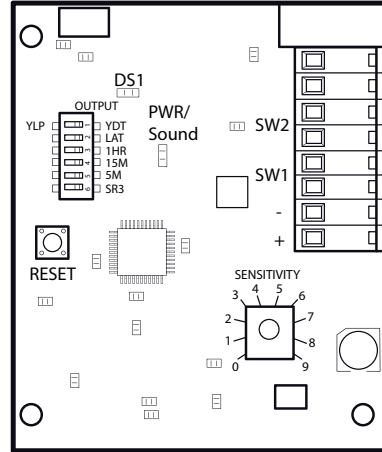
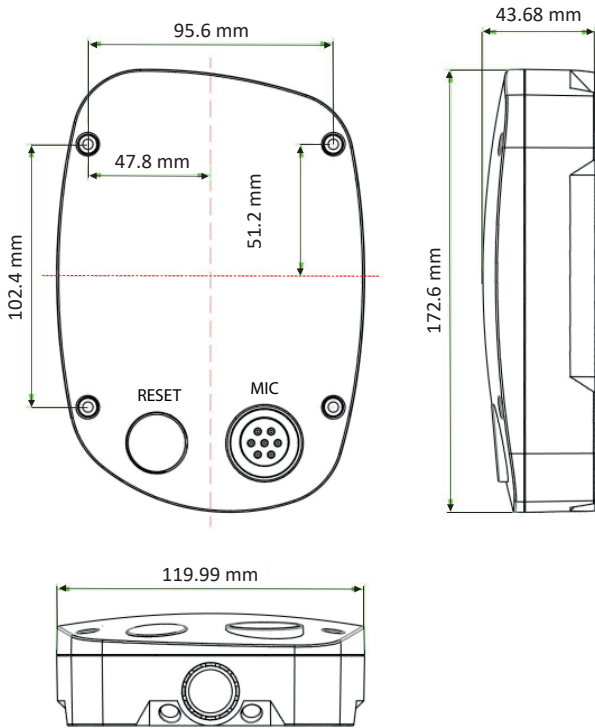

- + - : Supply power 9-24VdC / 9-16Vac
- SW1:** N.O. relay output 1
- SW2:** N.O. relay output 2
- OUTPUT:** Operation dip switch
- SENSITIVITY:** Sensitivity adjustment
- RESET:** Reset key
- PWR/Sound:** Amber LED (sound detection)
- DS1:** Green LED (siren recognised)
- MIC:** Microphone

**B**

**MAIN FEATURES**

- ⚠ The detector works with a voltage of 9-24VdC / 9-16Vac.**
- High selectivity. The detector will work only if the sound received is identified as that of a siren.
- The new spring connector allows it to be connected quickly without any screws to tighten.
- Simple to install thanks to the suitable housing for outdoor installation.
- Two free contact relay outputs allow two automations to be controlled simultaneously.

**C**

**INSTALLATION**

- Install the detector with the cable and microphone passage holes facing down, at least 1 metre from the ground.
- Thread the connection cable through the hole on the side of the housing.
- Preferably use the four holes in the housing and lock with the screws or stainless steel tie rods, making sure they let no humidity through.
- Connect the wires to the terminal, pressing on the orange lever.
- Close the housing, verifying it still has the same protection level.

**⚠ The power supply of the device is realized by inserting a specific power supply (sold separately) that respects the specified power supply range.**

**!** In the case of installation in acoustically polluted areas, it is recommended to match the sirens detector with a device (e.g. magnetic coil) able to detect the actual presence of the vehicle in the vicinity of the passage; by connecting in series the output N.O. contacts of the two devices to the OPEN input of the control unit, the bollard will lower only when both conditions occur.

**D****DIP SWITCH CONFIGURATION**

**Dipswitch 1:** In the off position "YLP" the sensor will open the gate with a yelp siren within three seconds.  
In the on position "YDT" (**recommended setting**) the sensor will open the gate to any sound that reaches the correct decibel level for 5 seconds (SENSITIVITY).

**The remaining dipswitches all determine how long the unit will hold the gate open after it has been triggered.**

**Dipswitch 2:** In the on position "LAT" the unit will latch the gate open until someone pushes the reset button.

**Dipswitch 3:** In the on position "1HR" the unit will hold the gate open for 1 hour or until someone pushes the reset button.

**Dipswitch 4:** In the on position "15M" the unit will hold the gate open for 15 minutes or until someone pushes the reset button.

**Dipswitch 5:** In the on position "5M" the unit will hold the gate open for 5 minutes or until someone pushes the reset button.

**Dipswitch 6:** NOT IN USE

**E****ADJUSTING SENSITIVITY**

Sensitivity of the detector in recognising sirens can be adjusted with the "SENSITIVITY" trimmer.

The standard trimmer setting done in the factory is at half stroke which is quite enough in the majority of cases.

However, in installations where the detector is installed a long way from the automatism or there is a great deal of acoustic pollution, we suggest adjusting sensitivity with some real tests with sirens.

**F****OPERATION**

When turning the power on, the amber coloured LED flashes slowly meaning that the detector is in the standby status.

The light of the amber coloured LED becomes fixed when the intensity of the sound received by the detector is higher than the threshold set with the "SENSITIVITY" trimmer; after this it analyses the tone of the sound to see whether or not it is a siren.

When the detector identifies the sound of a siren, the relay switches, supplying a closed contact; the amber coloured LED turns off and the green LED turns on.

**G****MAINTENANCE**

Periodically check that the detector is working properly as it provides a very important service, allowing emergency vehicles quick access.

The detector is not, however, a safety device, by which we mean it is not the only device a system has for evacuating areas in an emergency. In fact, it must always be installed in conjunction with safety devices certified in accordance with the applicable standards.

**H****TECHNICAL SPECIFICATIONS**

Supply voltage:	9-24VdC / 9-16Vac
Input:	25mA
Detection system:	by means of microphone capsule
Operating ambient temperature:	-30°C +45°C
Protection level:	IP65
Dimensions in mm:	120 x 180 x 40

**I****TROUBLESHOOTING**

- If the board is receiving the proper power and the Power/Sound light is not blinking the board could be damaged.
- Make a loud and continuous noise, while doing this the Power/Sound light should come on solid, if not, check the microphone or act on the Potentiometer sensibility
- If the output light comes on but the gate does not open check relays or wirings status.

## A

## INTRODUCTION



Le dispositif électronique est un détecteur d'émissions sonores des sirènes dont sont équipés les forces de l'ordre et les véhicules de secours d'urgence tels qu'ambulances et camions de pompier.

Le détecteur acoustique de sirènes est conçu pour permettre aux véhicules de sécurité publique d'accéder rapidement aux zones à trafic limité par des barrières ou autres équipements de dissuasion.

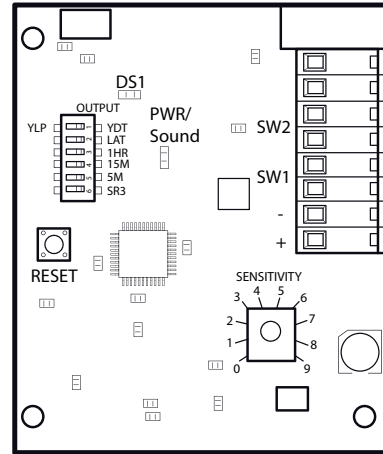
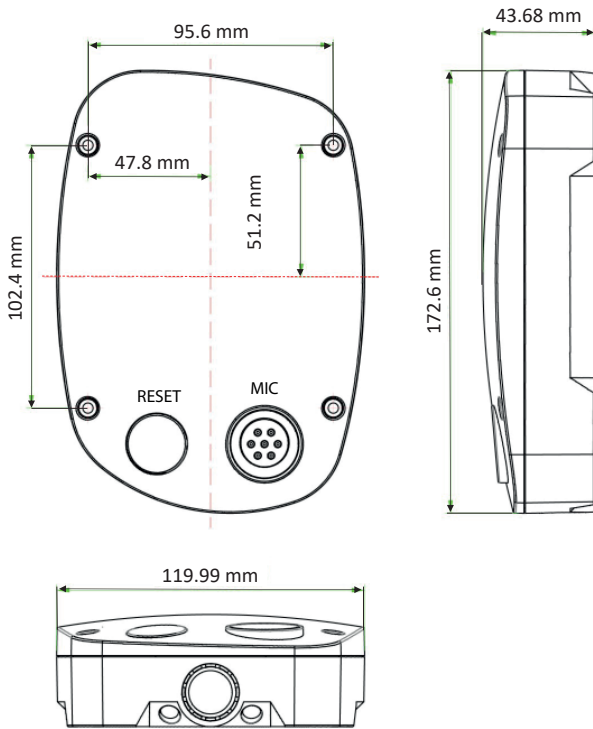

+ - :	Alimentation 9-24VdC / 9-16Vac
<b>SW1:</b>	Sortie 1 N.O. relais
<b>SW2:</b>	Sortie 2 N.O. relais
<b>OUTPUT:</b>	Commutateur fonctionnement
<b>SENSITIVITY:</b>	Réglage de la sensibilité
<b>RESET:</b>	Touche de réinitialisation
<b>PWR/Sound:</b>	Voyant ambre (détecteur de son)
<b>DS1:</b>	Voyant vert (sirène reconnue)
<b>MIC:</b>	Microphone

## B

## CARACTERISTIQUES PRINCIPALES

**⚠ Le détecteur fonctionne à un voltage compris entre 9-24VdC / 9-16Vac.**

- Haute sélectivité. Le détecteur est activé uniquement lorsque le son perçu est identifié comme celui d'une sirène.
- Le nouveau connecteur à ressort permet un branchement rapide sans devoir serrer de vis.
- Son installation ne présente aucune difficulté grâce au boîtier adapté au montage externe.
- Deux sorties relai à contact libre permettent de commander deux automatisations simultanément.

## C

## INSTALLATION

- Installer le détecteur à l'aide des trous de passage des câbles et du micro orientés vers le bas à au moins 1m du sol.
- Faire passer le câble de branchement dans le trou prévu à cet effet sur le côté du boîtier.
- Utiliser de préférence les quatre trous dont est pourvu le boîtier et le fixer par l'intermédiaire de vis et de tirants inoxydables en veillant à ce que l'humidité ne puisse passer à hauteur de ces derniers.
- Brancher les fils à la borne en faisant pression sur le levier orange.
- Refermer le boîtier en veillant à ce que le niveau de protection d'origine soit garanti.

**⚠ L'alimentation du dispositif est réalisée par un chargeur spécifique (vendu à part) qui respecte les limites d'alimentation déclarées.**

- Dans le cas d'une installation dans une zone présentant une importante pollution sonore, nous vous conseillons d'associer au détecteur de sirène un dispositif (par ex. une boucle magnétique) permettant de détecter la présence effective d'un véhicule à proximité du portail.
- En connectant en série les contacts de sortie NO des deux dispositifs à l'entrée OPEN de la centrale de commande, le bollard s'abaissera seulement si ces deux conditions sont rassemblées.

## D CONFIGURATION DES COMMUTATEURS

**Dip 1:** En position « YLP », le portail s'ouvre en trois secondes quand le capteur détecte une sirène de type YELP.  
En position « YDT » activée (**réglage conseillé**), le portail s'ouvre quand le capteur détecte n'importe quelle sirène qui atteint le niveau de décibels indiqué dans l'onglet sensibilité (SENSITIVITY) pendant au moins 5 secondes.

**Les interrupteurs dip restants déterminent pendant combien de temps le portail doit rester ouvert après son activation.**

**Dip 2:** En position « LAT », le portail reste ouvert jusqu'à ce que le bouton de reprise soit enfoncé.

**Dip 3:** En position de démarrage « 1HR », le portail reste ouvert pendant une heure ou jusqu'à ce que le bouton de reprise soit enfoncé.

**Dip 4:** En position de démarrage « 15M », le portail reste ouvert pendant 15 minutes ou jusqu'à ce que le bouton de reprise soit enfoncé.

**Dip 5:** En position de démarrage « 5M », le portail reste ouvert pendant 5 minutes ou jusqu'à ce que le bouton de reprise soit enfoncé.

**Dip 6:** NON UTILISÉ

## E REGLAGE DE LA SENSIBILITE

Par l'intermédiaire du trimmer "SENSITIVITY", il est possible de régler la sensibilité de reconnaissance des sirènes du détecteur.

Le réglage standard du trimmer est effectué avant la livraison (à mi-course, réglage suffisant dans la plupart des cas).

Toutefois dans le cas où le détecteur est installé à grande distance de l'automatisme ainsi qu'en présence de très fortes nuisances sonores, il est recommandé de régler la sensibilité en effectuant des essais à l'aide de sirènes.

## F FONCTIONNEMENT

En activant l'alimentation, le voyant de couleur ambre se met à clignoter lentement; cela indique que le détecteur est en condition d'attente. Le voyant de couleur ambre cesse de clignoter tout en restant allumé lorsque le son reçu par le détecteur est d'une intensité supérieure au seuil programmé par l'intermédiaire du trimmer "SENSITIVITY"; le son est ensuite analysé de telle sorte que soit établi qu'il s'agit ou non du son d'une sirène. Lorsque le détecteur détecte le son d'une sirène, le relais est commuté et fournit un contact fermé; ensuite le voyant ambre s'éteint et le voyant vert s'allume.

## G ENTRETIEN

S'assurer à intervalles réguliers du bon fonctionnement du détecteur dans la mesure où il est prévu pour garantir une fonction importante: la rapidité d'accès des véhicules de secours.

Le détecteur ne saurait toutefois être considéré comme un dispositif de sécurité à entendre comme seul dispositif d'une installation pour l'évacuation de zones en cas d'urgence; aussi doit-il être installé conjointement à des dispositifs de sécurité certifiés conformes aux normes en vigueur.

## H CARACTERISTIQUES TECHNIQUES

Tension d'alimentation:	9-24VdC / 9-16Vac
Absorption:	25mA
Système de détection:	capsule micro
Température de travail:	-30°C +45°C
Degré de protection:	IP65
Dimensions en mm (lxhxp):	120 x 180 x 40

## I DÉPANNAGE

- Si le circuit est correctement alimenté et que le voyant Power/Sound ne clignote pas, il se peut qu'il soit endommagé.
- Produire un bruit fort et continu, pendant ce temps le voyant Power/Sound devrait démarrer et rester allumé, sinon, contrôler le micro ou régler la sensibilité du potentiomètre.
- Si le voyant de sortie s'allume mais que le portail ne s'ouvre pas, contrôler l'état des relais ou des câbles.

## A

## EINLEITUNG

Die elektronische-Einrichtung ist ein Detektor der Schallemission von Sirenen, mit denen die Polizeiwagen, Rettungswagen und Feuerwehrwagen ausgestattet sind.

Der Sirenschalldetektor wurde entwickelt, um eine schnelle Zufahrt von Sicherheitsfahrzeugen zu durch Parkplatzsperrern oder Schranken abgesicherten Bereichen zu gewährleisten.

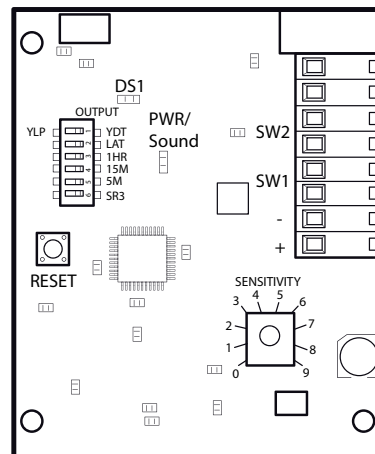
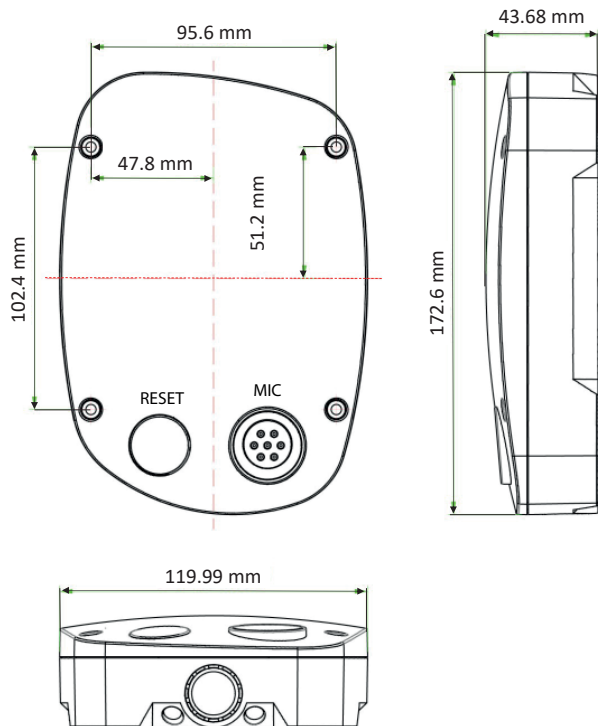

+ - :	Versorgung 9-24VdC / 9-16Vac
SW1:	Ausgang 1 N.O. Relais
SW2:	Ausgang 2 N.O. Relais
OUTPUT:	Dip switch Betrieb
SENSITIVITY:	Empfindlichkeitseinstellung
RESET:	Rückstelltaste
PWR/Sound:	Hellbraune Led (Schallerfassung)
DS1:	Grüne Led (Sirene erkannt)
MIC:	Mikrofon

## B

## HAUPTEIGENSCHAFTEN

**Der Detektor funktioniert mit einer Speisespannung von 9-24VdC / 9-16Vac.**

- Hohe Selektivität. Der Detektor schaltet sich nur ein, wenn der empfangene Ton als Sirenenton identifiziert wird.
- Der neue Federsteckverbinder erlaubt einen schnellen Anschluss ohne festzuziehende Schrauben.
- Leichte Installation dank einem geeigneten Kasten zur Außenmontage.
- Zwei Relais-Ausgänge mit potentialfreiem Kontakt erlauben das gleichzeitige Steuern von zwei Automatisierungen.

## C

## INSTALLATION

- Den Detektor mit nach unten weisenden Kabelöffnungen und Mikrofon in einem Bodenabstand von mindestens 1 Meter installieren.
- Das Anschlusskabel durch die spezielle Öffnung in der Kastenseite führen.
- Möglichst die vier Bohrungen des Kastens zum Befestigen desselben mit Schrauben oder Edelstahlspannklauen nutzen und sicherstellen, dass keine Feuchtigkeit durch die Bohrungen eindringen kann.
- Die Drähte an die Klemme anschliessen; dabei den orangefarbenen Hebel drücken.
- Den Kasten schliessen und sicherstellen, dass der ursprüngliche Schutzgrad nicht beeinträchtigt ist.

**Die Stromversorgung des Geräts erfolgt durch das Einsetzen eines speziellen Netzteils (separat erhältlich), das die angegebenen Spannungsbereiche einhält.**

Bei der Installation in akustisch belasteten Bereichen ist es ratsam, den Sirensensor mit einer Vorrichtung (z.B. Magnetschleife) zu kombinieren, die die tatsächliche Anwesenheit des Fahrzeugs in der Nähe des Tores erkennt; durch die Reihenschaltung der N.O.-Schließerausgangskontakte der beiden Geräte an dem OPEN-Eingang des Steuergeräts wird der Poller nur dann abgesenkt, wenn beide Bedingungen erfüllt sind.



## D KONFIGURATION DER DIP SWITCH

**Dip 1:** In der Position "YLP" öffnet der Sensor das Tor innerhalb von drei Sekunden, wenn er Sirenen vom Typ YELP erkennt.  
In der aktiven Position "YDT" (**empfohlene Einstellung**) öffnet der Sensor das Tor für jede Sirene, die für 5 Sekunden den am Empfindlichkeitsregler eingestellten Dezibelwert (SENSITIVITY) erreicht.

**Die restlichen DIP-Schalter bestimmen, wie lange das Gerät das Tor nach der Aktivierung offen hält.**

**Dip 2:** In der Position "LAT" öffnet das Gerät das Tor, bis die Reset-Taste gedrückt wird.

**Dip 3:** In der Einschaltposition "1HR" hält das Gerät das Tor für 1 Stunde offen oder bis die Reset-Taste gedrückt wird.

**Dip 4:** In der Einschaltposition "15M" hält das Gerät das Tor für 15 Minuten offen oder bis die Reset-Taste gedrückt wird.

**Dip 5:** In der Einschaltposition "5M" hält das Gerät das Tor für 5 Minuten offen oder bis die Reset-Taste gedrückt wird.

**Dip 6:** NICHT IN GEBRAUCH

## E EMPFINDLICHKEITSEINSTELLUNG

Mit dem Trimmer "SENSITIVITY" kann die Empfindlichkeit des Detektors beim Erkennen der Sirenen eingestellt werden.

Bei der werkseitigen Standard-Einstellung wird der Trimmer auf halben Lauf eingestellt, was in den meisten Fällen ausreicht.

Wenn der Detektor jedoch etwas weiter entfernt von der Automation installiert wird, oder wenn die Installationsumgebung sehr laut ist, sollte die Empfindlichkeit auf der Basis von mehreren Versuchen mit echten Sirenen eingestellt werden.

## F BETRIEB

Bei Einschalten der Stromversorgung blinkt die hellbraune Led langsam und zeigt damit an, dass sich der Detektor im Wartezustand befindet. Die hellbraune Led schaltet sich mit festem Licht ein, wenn die Stärke des vom Detektor erfassten Tons über der im Trimmer "sensitivity" eingestellten Schwelle liegt; dann analysiert das Gerät, ob der erfasste Ton dem Ton einer Sirene entspricht. Wenn der Detektor den Ton einer Sirene erfasst, schaltet sich das Relais um und liefert einen geschlossenen Kontakt. Die hellbraune Led schaltet sich aus und die grüne Led schaltet sich ein.

## G WARTUNG

Regelmäßig die Funktionstüchtigkeit des Detektors überprüfen, da dieses Gerät dazu beiträgt, dass Rettungs- und Sicherheitsfahrzeuge schnell den Einsatzort erreichen.

Der Detektor ist jedoch keine Sicherheitsvorrichtung in dem Sinne, dass dieses Gerät die einzige Vorrichtung zum Evakuieren von Bereichen in Notzuständen einer Anlage ist, sondern ist immer in Kombination mit gemäß den anwendbaren Gesetzen zertifizierten Sicherheitsvorrichtungen zu installieren.

## H TECHNISCHE EIGENSCHAFTEN

Versorgungsspannung:	9-24VdC / 9-16Vac
Stromaufnahme:	25mA
Erfassungssystem:	Mittels Mikrofonkapsel
Betriebsumgebungstemperatur:	-30°C +45°C
Schutzgrad:	IP65
Abmessungen mm (LxHxT):	120 x 180 x 40

## I FEHLERBEHEBUNG

- Wenn die Karte die richtige Stromversorgung erhält und die Power/Sound-Leuchte nicht blinkt, könnte die Karte beschädigt werden.
- Machen Sie ein lautes, kontinuierliches Rauschen, in der Zwischenzeit sollte die Power/Sound-Leuchte aufleuchten und eingeschaltet bleiben, andernfalls das Mikrofon überprüfen oder die Empfindlichkeit des Potentiometers einstellen.
- Wenn die Ausgangsleuchte leuchtet, sich aber das Tor nicht öffnet, überprüfen Sie den Status der Relais oder Leitungen.

**A**

**INTRODUCCIÓN**

El dispositivo electrónico es un detector de emisiones acústicas generadas por las sirenas de las cuales están dotados los medios de las fuerzas del orden y de los servicios de intervención en emergencias, como las ambulancias y los bomberos. El detector acústico de sirenas ha sido proyectado para permitir que los vehículos de seguridad pública puedan acceder rápidamente a un área limitada al tránsito por disuasores o barreras.

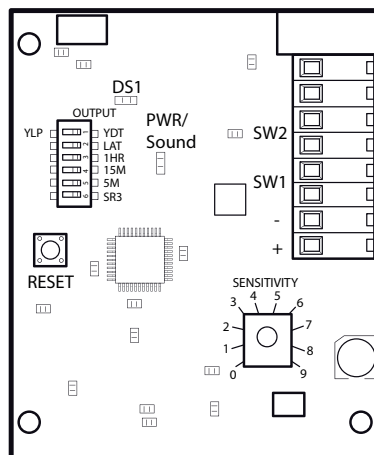
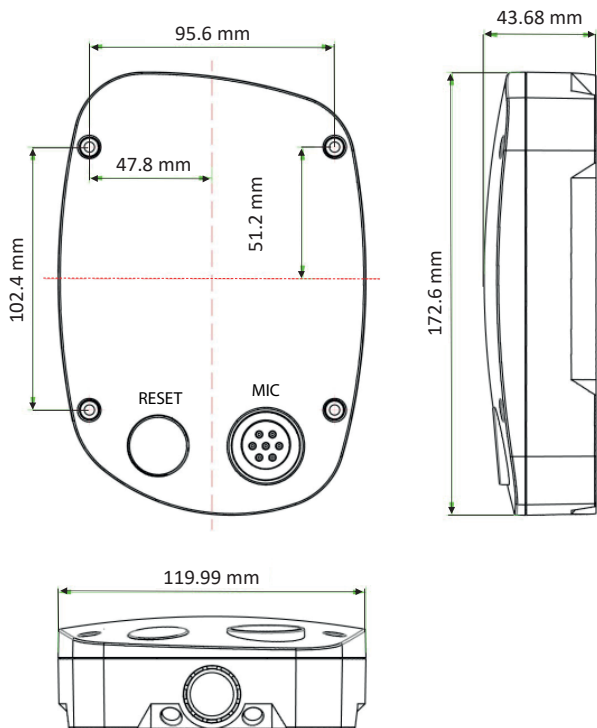

- + - : Alimentación 9-24VdC / 9-16Vac
- SW1: Salida 1 N.O. relé
- SW2: Salida 2 N.O. relé
- OUTPUT: Dip switch funcionamiento
- SENSITIVITY: Regulación de la sensibilidad
- RESET: Tecla de reset
- PWR/Sound: Led ámbar (detección del sonido)
- DS1: Led verde (sirena reconocida)
- MIC: Micrófono

**B**

**CARACTERÍSTICAS PRINCIPALES**

- ⚠ **El detector funciona con un voltaje de 9-24VdC / 9-16Vac.**
- Alta selectividad. El detector sólo se activa cuando el sonido recibido es identificado como el de una sirena.
- El nuevo conector de resorte permite conectarlo rápidamente sin tornillos que apretar.
- Es fácil de instalar gracias al contenedor adecuado para el montaje en exteriores.
- Dos salidas de relé con contacto limpio permiten pilotar dos automatizaciones contemporáneamente.

**C**

**INSTALACIÓN**

- Instalar el detector con los orificios de paso de los cables y del micrófono hacia abajo, a por lo menos 1 m del suelo.
- Pasar el cable de conexión a través del orificio situado en el lado del contenedor.
- Si fuera posible, aprovechar los cuatro orificios situados en el contenedor y bloquearlo con tornillos o tirantes inoxidables, prestando atención a que no pase la humedad a través de los mismos.
- Conectar los hilos al borne presionando la palanca naranja.
- Cerrar el contenedor comprobando que no se haya alterado su nivel de protección original.

⚠ **La alimentación del dispositivo se realiza introduciendo el específico alimentador (vendido por separado) que respete las gamas de alimentación declaradas.**

⚠ En caso de instalación en áreas caracterizadas por contaminación acústica, se aconseja que al detector de sirenas se asocie un dispositivo (por ejemplo una espira magnética) que detecte la efectiva presencia del vehículo cerca del paso; conectando en serie los contactos N.O. de salida de los dos dispositivos en la entrada de OPEN de la central de mando, la bajada del bolardo sólo tendrá lugar al cumplirse ambas condiciones.

## D CONFIGURACIÓN DE LOS DIP SWITCH

**Dip 1:** En posición "YLP" el sensor abrirá el paso dentro de tres segundos al detectar sirenas del tipo YELP.

En la posición "YDT" activa (**configuración sugerida**), el sensor abrirá el paso a cualquier sirena que, durante 5 segundos, llegue al nivel de decibel configurado desde el tablero de la sensibilidad (SENSITIVITY).

**Los demás interruptores DIP determinan el tiempo durante el que la unidad mantiene el paso abierto después de activarlo.**

**Dip 2:** En la posición "LAT", el dispositivo abre el paso hasta que se vaya a presionar el botón de reposición.

**Dip 3:** En la posición de encendido "1HR" el dispositivo mantiene el paso abierto durante 1 hora o hasta que se vaya a presionar el botón de reposición.

**Dip 4:** En la posición de encendido "15M" el dispositivo mantiene el paso abierto durante 15 minutos o hasta que se vaya a presionar el botón de reposición.

**Dip 5:** En la posición de encendido "5M" el dispositivo mantiene el paso abierto durante 5 minutos o hasta que se vaya a presionar el botón de reposición.

**Dip 6:** NO USADO

## E REGULACIÓN DE LA SENSIBILIDAD

Por medio del trimmer "SENSITIVITY" se puede regular la sensibilidad del detector para reconocer las sirenas.

La regulación estándar del trimmer, que se realiza en la empresa, es a mitad de carrera y suficiente en la mayoría de los casos.

No obstante, en las instalaciones donde el detector esté instalado lejos del automatismo o bien donde exista una considerable contaminación acústica, aconsejamos regular la sensibilidad haciendo pruebas reales con las sirenas.

## F FUNCIONAMIENTO

Al activar la alimentación, el led de color ámbar destella lentamente; esto indica que el detector está en espera.

El led de color ámbar se enciende con luz fija cuando el sonido recibido por el detector tiene una intensidad superior al umbral programado por el "SENSITIVITY"; seguidamente analiza si la tonalidad del sonido corresponde a la de una sirena.

Cuando el detector comprueba que es el sonido de una sirena, el relé conmuta y proporciona un contacto cerrado; el led de color ámbar se apaga y se enciende el led verde.

## G MANTENIMIENTO

Comprobar periódicamente que el detector funcione correctamente, puesto que ofrece un importante servicio a los vehículos de emergencia permitiéndoles un rápido acceso.

El detector no es un dispositivo de seguridad, entendido como único elemento del cual está provisto un equipo para evacuar áreas en situaciones de emergencia, sino que debe instalarse siempre junto a dispositivos de seguridad certificados según la normativa aplicable.

## H CARACTERÍSTICAS TÉCNICAS

Tensión de alimentación:	9-24VdC / 9-16Vac
Absorción:	25mA
Sistema de detección:	por medio de cápsula microfónica
Temperatura ambiente de funcionamiento:	-30°C +45°C
Grado de protección:	IP65
Dimensiones mm (lxhxp):	120 x 180 x 40

## I SOLUCIÓN DE PROBLEMAS

- Si la tarjeta recibe la correcta alimentación y la luz testigo Power/Sound no destella, la tarjeta podría estar dañada.
- Produzca un ruido fuerte y continuo, en el entretanto la luz testigo Power/Sound debería encenderse y quedar encendida, de lo contrario, compruebe el micrófono o actúe en la sensibilidad del potenciómetro.
- Si la luz testigo de salida se enciende pero el paso no se abre, compruebe el estado de los relés o los cableados.

INSTALLATORE  
INSTALLER  
INSTALLATEUR  
INSTALLATEUR  
INSTALATOR

DATA  
DATE  
DATE  
DATUM  
FECHA

<b>BFT Spa</b> <a href="http://www.bft-automation.com">www.bft-automation.com</a> Via Lago di Vico, 44 <b>ITALY</b> 36015 Schio (VI) T +39 0445 69 65 11 F +39 0445 69 65 22	<b>SPAIN</b> <a href="http://www.bftautomatismos.com">www.bftautomatismos.com</a> <b>BFT GROUP ITALIBERICA DE AUTOMATISMOS S.L.</b> 08401 Granollers - (Barcelona)	<b>UNITED KINGDOM</b> <a href="http://www.bft.co.uk">www.bft.co.uk</a> - <b>BFT Automation UK Limited</b> Unit C2-C3, The Embankment Business Park, Vale Road, Heaton Mersey, Stockport, SK4 3GL - <b>BFT Automation (South) Limited</b> Enterprise House, Murdock Road, Dorcan, Swindon, SN3 5HY	<b>IRELAND</b> <a href="http://www.bftautomation.ie">www.bftautomation.ie</a> <b>BFT AUTOMATION LTD</b> Unit D3, City Link Business Park, Old Naas Road, Dublin 12	<b>RUSSIA</b> <a href="http://www.bftrus.ru">www.bftrus.ru</a> <b>BFT RUSSIA</b> 111020 Moscow
	<b>FRANCE</b> <a href="http://www.bft-france.com">www.bft-france.com</a> <b>AUTOMATISMES BFT FRANCE</b> 69800 Saint Priest		<b>CROATIA</b> <a href="http://www.bft.hr">www.bft.hr</a> <b>BFT ADRIA D.O.O.</b> 51218 Drazice (Rijeka)	<b>AUSTRALIA</b> <a href="http://www.bftaustralia.com.au">www.bftaustralia.com.au</a> <b>BFT AUTOMATION AUSTRALIA PTY LTD</b> Wetherill Park (Sydney)
	<b>GERMANY</b> <a href="http://www.bft-torantriebe.de">www.bft-torantriebe.de</a> <b>BFT TORANTRIEBSSYSTEME GmbH</b> 90522 Oberasbach	<b>PORTUGAL</b> <a href="http://www.bftportugal.com">www.bftportugal.com</a> <b>BFT SA - COMERCIO DE AUTOMATISMOS E MATERIAL DE SEGURANCIA</b> 3026-901 Coimbra	<b>CZECH REPUBLIC</b> <a href="http://www.bft.cz">www.bft.cz</a> <b>BFT CZ S.R.O.</b> Praha	<b>U.S.A.</b> <a href="http://www.bft-usa.com">www.bft-usa.com</a> <b>BFT USA</b> Boca Raton
	<b>BENELUX</b> <a href="http://www.bftbenelux.be">www.bftbenelux.be</a> <b>BFT BENELUX SA</b> 1400 Nivelles	<b>POLAND</b> <a href="http://www.bft.pl">www.bft.pl</a> <b>BFT POLSKA SP.ZO.O.</b> Marecka 49, 05-220 Zielonka	<b>TURKEY</b> <a href="http://www.bftotomasyon.com.tr">www.bftotomasyon.com.tr</a> <b>BFT OTOMATIK KAPI SISTEMELERI SANAY VE</b> Istanbul	<b>CHINA</b> <a href="http://www.bft-china.cn">www.bft-china.cn</a> <b>BFT CHINA</b> Shanghai 200072
				<b>UAE</b> <a href="http://www.bftme.ae">www.bftme.ae</a> <b>BFT Middle East FZCO</b> Dubai