



Be ahead

RANCH B





Parking and traffic bollards

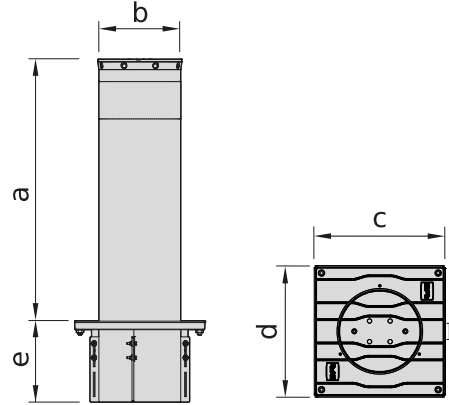
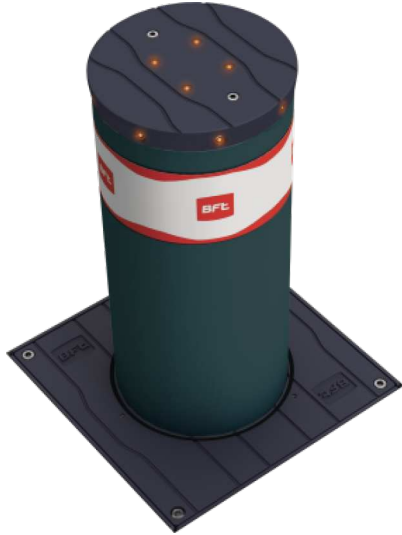

	a	b	c	d	e
RANCH B 219/500	490	Ø219	350	350	202
RANCH B 219/700	700	Ø219	350	350	242

Vaste verkeerspaal diameter 219 mm, gebruikt voor het langdurig voorkomen van toegang. Kan met automatische of halfautomatische verkeerspalen worden gecombineerd.





RANCH B



Parking and traffic bollards

RANCH B

Code	Ci	Naam	Beschrijving
P970081 00001	2605555	RANCH B 219/500	Vaste verkeerspaal gebruikt voor langdurig toegangsverhinderend. Hoogte 490 mm en diameter 219 mm. Flens inbegrepen. Gelakte roestvrijstalen versie, RAL 7015.
P970081 00003	2602716	RANCH B 219/500 I	Vaste verkeerspaal gebruikt voor langdurig toegangsverhinderend. Hoogte 490 mm en diameter 219 mm. Flens inbegrepen. Roestvrijstalen uitvoering AISI 304.
P970081 00002	2605556	RANCH B 219/500 L	Vaste verkeerspaal gebruikt voor langdurig toegangsverhinderend. Hoogte 490 mm en diameter 219 mm. Flens inbegrepen. Uitvoering met lampjes en gelakte stalen schacht, RAL 7015.
P970081 00004	2613160	RANCH B 219/500 LI	Vaste verkeerspaal gebruikt voor langdurig toegangsverhinderend. Hoogte 490 mm en diameter 219 mm. Flens inbegrepen. Uitvoering met lampjes en roestvrijstalen schacht AISI 304.
P970082 00001	2605557	RANCH B 219/700	Vaste verkeerspaal gebruikt voor langdurig toegangsverhinderend. Hoogte 700 mm en diameter 219 mm. Flens inbegrepen. Gelakte roestvrijstalen versie, RAL 7015.
P970082 00003	P970082 00003	RANCH B 219/700 I	Vaste verkeerspaal gebruikt voor langdurig toegangsverhinderend. Hoogte 700 mm en diameter 219 mm. Flens inbegrepen. Roestvrijstalen uitvoering AISI 304.
P970082 00002	2605558	RANCH B 219/700 L	Vaste verkeerspaal gebruikt voor langdurig toegangsverhinderend. Hoogte 700 mm en diameter 219 mm. Flens inbegrepen. Uitvoering met lampjes en gelakte stalen schacht, RAL 7015.
P970082 00004	2605559	RANCH B 219/700 LI	Vaste verkeerspaal gebruikt voor langdurig toegangsverhinderend. Hoogte 700 mm en diameter 219 mm. Flens inbegrepen. Uitvoering met lampjes en roestvrijstalen schacht AISI 304.

	RANCH B 219/500	RANCH B 219/500 I	RANCH B 219/500 L	RANCH B 219/500 LI
Hoogte stang	490 mm	490 mm	490 mm	490 mm
Diameter stang	219 mm	219 mm	219 mm	219 mm
Dikte paal	5 mm	5 mm	5 mm	5 mm
Doorbraakweerstand	150000 J	150000 J	150000 J	150000 J
Behandeling paal	Kataforesecoating en -lak RAL 7015	Roestvrij staal AISI 304	Kataforesecoating en -lak RAL 7015	Roestvrij staal AISI 304

	RANCH B 219/700	RANCH B 219/700 I	RANCH B 219/700 L	RANCH B 219/700 LI
Hoogte stang	700 mm	700 mm	700 mm	700 mm
Diameter stang	219 mm	219 mm	219 mm	219 mm
Dikte paal	5 mm	5 mm	5 mm	5 mm
Doorbraakweerstand	150000 J	150000 J	150000 J	150000 J
Behandeling paal	Kataforesecoating en -lak RAL 7015	Roestvrij staal AISI 304	Kataforesecoating en -lak RAL 7015	Roestvrij staal AISI 304

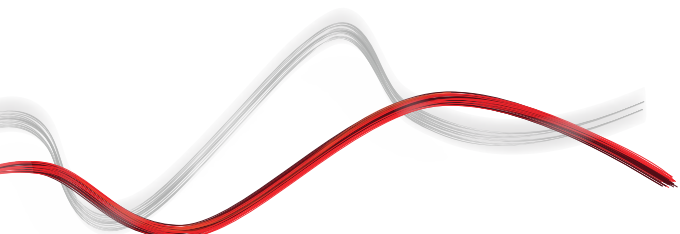



Parking and traffic bollards

Wat is U-Link?

De innovatieve technologie die u nieuwe mogelijkheden biedt

Een absolute noviteit, exclusief van Bft: U-Link, Universal Link, is een exclusief Bft-platform waarmee technologische ecosystemen kunnen worden gecreëerd. Hiermee kan in de Home Access Automation met alle automatiseringssystemen van de toegangen van het huis van elk merk worden gecommuniceerd. Op deze manier bespaart u tijd, wordt alles eenvoudig gecontroleerd en hebt u geen zorgen.

Intutief

Gemakkelijk te installeren en te gebruiken

Uitbreidbaar

Mogelijkheid om een oneindig aantal systemen toe te voegen

Flexibel

Mogelijkheid om onderling gekoppelde producten te creëren

Praktisch

Werkt met en zonder webverbinding

Functioneel

Parameters die vanaf een afstand kunnen worden bestuurd met speciale toepassingen



Parking and traffic bollards

Alles in één schema: ontdek deze buitengewone technologie

Een uniek platform in de wereld waarmee **technologische ecosystemen kunnen worden gecreëerd** met een uitgebreid aanbod aan oplossingen voor diverse sectoren.

Dit geëigende platform dat de producten van Bft kenmerkt, past zich dankzij de B-Eba-kaarten en de Clonix U-Link-ontvanger aan elk protocol en toegangsautomatiseringsproduct aan, (ook niet-oorspronkelijke U-link BFT of niet BFT-producten), en kan in verschillende sectoren worden toegepast. Elk systeem wordt op deze manier intelligent en kan aan andere systemen worden gekoppeld dankzij een programmeertaal die universeel wordt.

U-Base 2



Een software voor de installatie, de uitvoering van het onderhoud en het gemakkelijk en comfortabel opsporen van storingen van de compatibele U-link-toestellen.

U-SDK



U-SDK is de innovatieve applicatie die de geautomatiseerde installaties van Bft compatibel en gemakkelijk te integreren maakt met een BMS-beheersnetwerk voor de supervisie van gebouwen.



Magistro

Een innovatief en gemakkelijk te installeren systeem waarmee alle huisautomatiseringen zeer eenvoudig kunnen worden beheerd.



U-Control

U-Control is de toepassing die de automatiseringen van BFT compatibel en gemakkelijk te integreren maakt met grote building management-systemen.



Blue-Entry

Moderne technologie met oog voor de dagelijkse eisen: dankzij het gebruik van U-link kan de poort thuis nu met de smartphone worden geopend.



Clonix U-Link

Hiermee kunnen niet-oorspronkelijk U-Link of Bft-producten zijn met de U-Link-systemen worden gekoppeld.

Kunnen niet-oorspronkelijke Bft U-Link toestellen of producten van andere merken op U-Link worden aangesloten? Ja, dankzij de Clonix-ontvangers. Accessoires die geen limieten kennen.



B-Eba

Een directe link met uw toestellen.

Met de B-Eba-expansiekaarten kunnen externe systemen, zoals pc's, smartphones en tablets op een Bft-toestel of een Clonix-ontvanger worden aangesloten of kunnen meerdere producten van BFT in een U-Link-netwerk worden aangesloten. Deze accessoires vormen een aanvulling op de U-Link-technologie en op de Bluetooth-protocollen, Z-Wave, TCP/IP, en ook op de seriële RS485-aansluiting. Een systeem dat volledig overbrengt wat Bft met interconnectiviteit bedoelt.

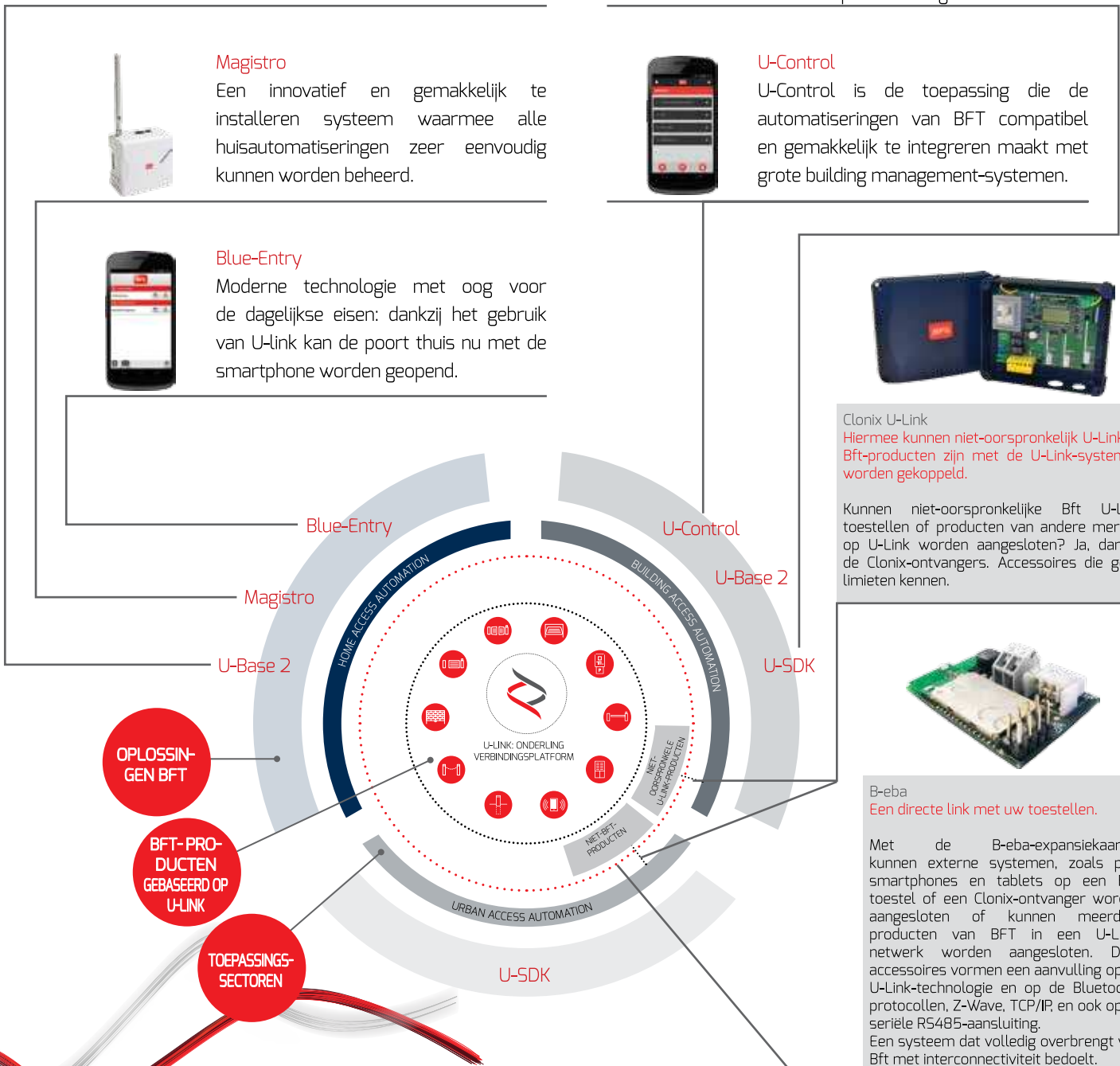

OPLOSSINGEN BFT

BFT-PRODUCTEN GEBASEERD OP U-LINK

TOEPASSINGS-SECTOREN



INFORMATION REGARDING THE PROTECTION OF THE INDUSTRIAL AND INTELLECTUAL PROPERTY RIGHTS OF BFT. BFT S.p.A. protects its industrial property by depositing trademarks, patents, models and designs. The intellectual property of BFT S.p.A. is protected by copyright law. BFT S.p.A. also protects its know-how by taking measures to protect the technical and commercial information inherent in its company and products. All the products in this catalogue are ORIGINAL BFT MODELS and only BFT S.p.A. is authorised to produce them and market them anywhere in the world. All the commercial names in this catalogue are owned by BFT S.p.A., and only BFT S.p.A. is authorised to use them in relation to the corresponding merchandise category. FALSIFIERS WILL BE PROCEEDED AGAINST IN ACCORDANCE WITH BOTH CIVIL AND CRIMINAL LAW. THESE CONDITIONS NOT ONLY GUARANTEE THE INTELLECTUAL PROPERTY RIGHTS OF BFT, BUT ALSO PROTECT CUSTOMERS BY GUARANTEEING THAT THE PRODUCTS THEY ARE PURCHASING ARE ORIGINAL BFT PRODUCTS RESULTING FROM STUDIES AND DESIGNS WITHIN THE BFT COMPANY.