

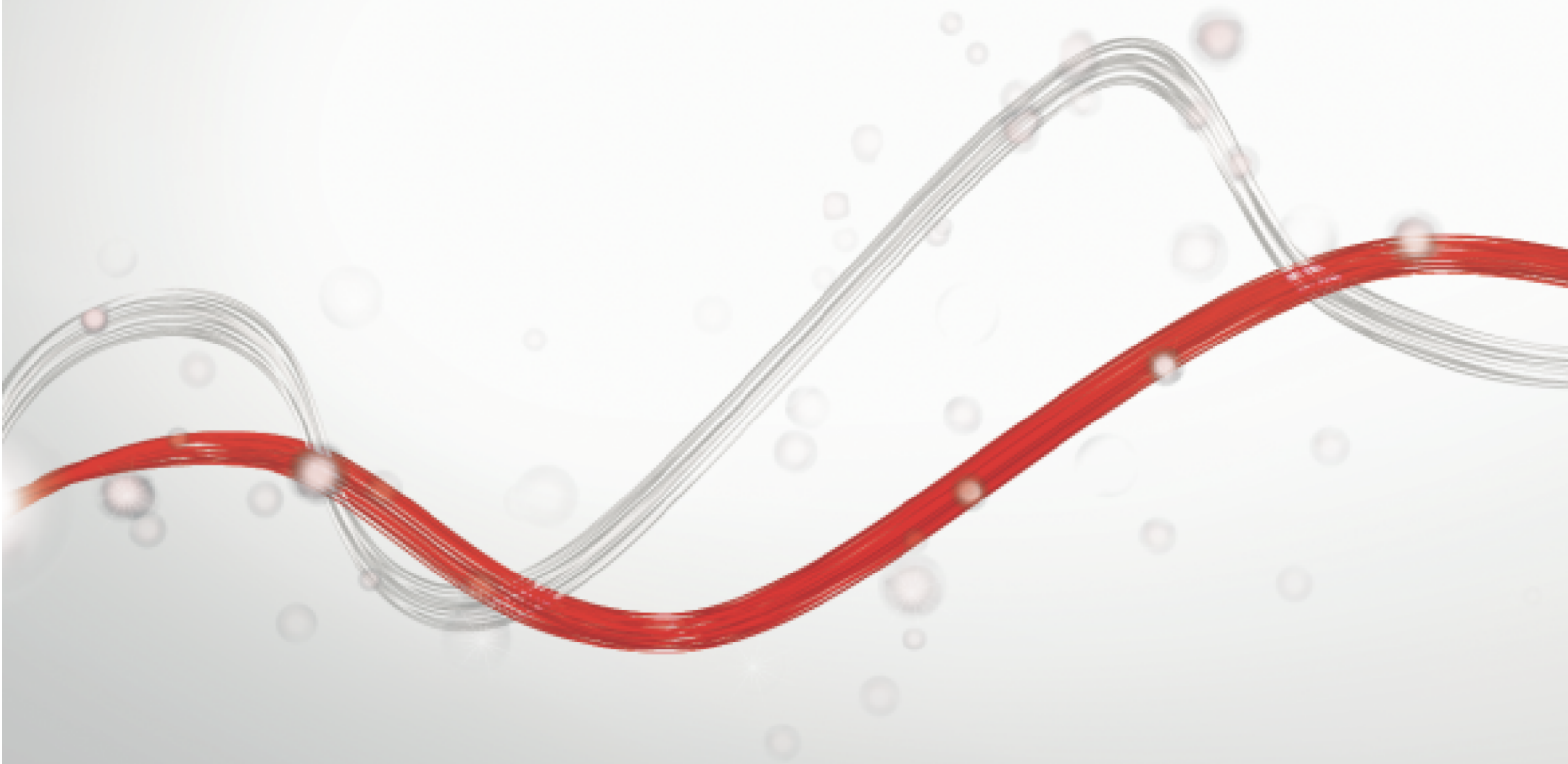

Be ahead

PILLAR B 275/800.6C





PILLAR B 275/800.6C



Parking and traffic bollards

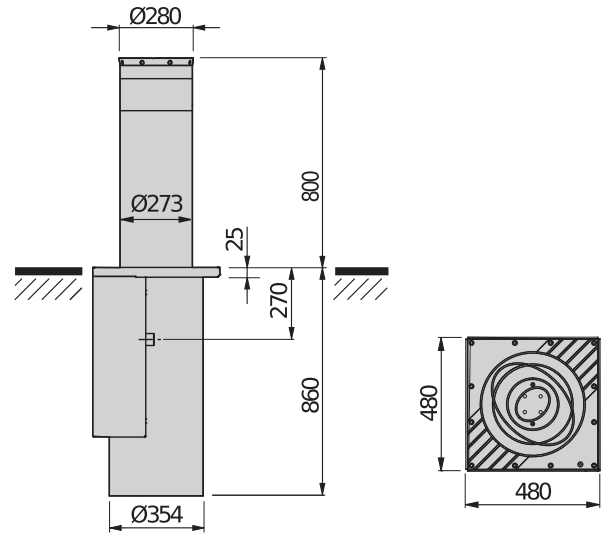

Zeer robuuste, automatische hydraulische antiterrorisme verkeerspaal met ingebouwde hydraulische regelunit. Geschikt voor de beveiliging van kwetsbare locaties, dankzij de speciale uitvoering "SD", die de paal omhoog houdt bij stroomuitval en voor openbare installaties waar, in de standaarduitvoering, de paal automatisch omlaag zakt als er geen stroom is.

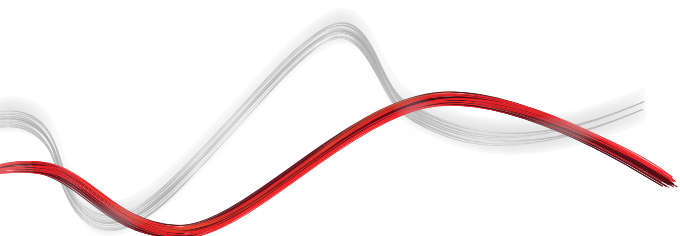



Parking and traffic bollards

PILLAR B 275/800.6C

Code	Ci	Naam	Beschrijving
P970093 00001	2601346	PILLAR B 275/800.6C L	230 V hydraulische verkeerspaal, schachthoogte 800 mm en -diameter 273 mm. Bij stroomuitval gaat de verkeerspaal automatisch omlaag. Gelakte roestvrijstalen uitvoering, RAL 7015. Inclusief funderingsbehuizing. Kap met ledverlichting.
P970093 00302	2600994	PILLAR B 275/800.6C LI STAINLESS STEEL 316	230 V hydraulische verkeerspaal, schachthoogte 800 mm en -diameter 273 mm. Bij stroomuitval gaat de verkeerspaal automatisch omlaag. Inclusief funderingsbehuizing. Kap met ledverlichting, roestvrijstalen uitvoering AISI 316L.
P970093 00003	2601347	PILLAR B 275/800.6C L SD	Hydraulische antiparkeerpaal 230 V, hoogte paal 800 mm en diameter 273 mm. Kap met ledlampjes en zelfklevende strook H: 100 mm goedgekeurd. Bij stroomuitval blijft de paal omhoog. Uitvoering gelakt staal RAL 7015. Kap met ledverlichting. Security & Device-uitvoering.
P970093 00304	2605584	PILLAR B 275/800.6C LI SD STAINLESS STEEL 316	230 V hydraulische verkeerspaal, schachthoogte 800 mm en -diameter 273 mm. Kap met ledverlichting en zelfklevende strook H=100 mm, gecertificeerd. Bij stroomuitval blijft de verkeerspaal omhoog staan. Inclusief funderingsbehuizing. Kap met ledverlichting. Security & Device-uitvoering. Roestvrijstalen uitvoering AISI 316L.

PERSEO CBE 230.P SD: Control unit with built-in U-Link, receiver and heating circuit (up to -40°C) for electromechanical and hydraulic bollards. You can manage up to 4 bollards at the same time (maximum 1 XPASS 330/1200 or 2 XPASS B 275/800 EFO)



Cp D113812 00002 - Ci 2600139 - PERSEO CBE 230.P SD - Aanbevolen



- Control unit with built-in U-Link, receiver and heating circuit (up to -40°C) for electromechanical and hydraulic bollards. You can manage up to 4 bollards at the same time (maximum 1 XPASS 330/1200 or 2 XPASS B 275/800 EFO)
- Application: Control panel for operating 1 to 4 automatic bollards, single-phase (in parallel) (maximum 1 XPASS 330/1200 or 2 XPASS B 275/800 EFO)
- Voeding kaart: 230Vac monofase.
- Uitgangsvermogen: 230Vac eenfasig, 12A max.
- Belangrijkste kenmerken: verwijderbare klemmenblokken, digitale programmering, 3-cijferig display, Proxima programmeerstekker, tweekanaalsontvanger 2048 codes inbegrepen, verwarming voor gebruik tot -40°C, volledige ondersteuning voor anti-terrorisme bolders, 11 ingangen, 9 uitgangen.
- Belangrijkste kenmerken: U-Link interconnectiviteit, automatisch hersluiten, gescheiden openen en sluiten, voorknippen, dodemansbesturing, automatisch of halfautomatisch, beheer van de eindschakelaar voor openen en sluiten, geregeld voor UPS.

	PILLAR B 275/800.6C L	PILLAR B 275/800.6C LI STAINLESS STEEL 316	PILLAR B 275/800.6C L SD	PILLAR B 275/800.6C LI SD STAINLESS STEEL 316
Hoogte stang	800 mm	800 mm	800 mm	800 mm
Diameter stang	273 mm	273 mm	273 mm	273 mm
Dikte paal	6 mm	6 mm	6 mm	6 mm
Voeding	230 V	230 V	230 V	230 V
Bedieningseenheid	PERSEO CBE	PERSEO CBE	PERSEO CBE	PERSEO CBE
Stootbestendigheid	20000 J	20000 J	20000 J	20000 J
Doorbraakweerstand	250000 J	250000 J	250000 J	250000 J
Manueel manoeuvre	omkeerbaar bij afwezigheid van spanning	omkeerbaar bij afwezigheid van spanning	Unlock key	Unlock key
Gebruiksfrequentie	3000 Op/gg	3000 Op/gg	3000 Op/gg	3000 Op/gg
Soort eindschakelaar	magnetische sensoren REED	magnetische sensoren REED	magnetische sensoren REED	magnetische sensoren REED
Behandeling paal	Kataforesecoating en -lak RAL 7015	Roestvrij staal AISI 316L	Kataforesecoating en -lak RAL 7015	Roestvrij staal AISI 316L
Omgevingscondities	-40 ÷ 60 °C	-40 ÷ 60 °C	-40 ÷ 60 °C	-40 ÷ 60 °C
Beschermingsgraad	IP67	IP67	IP67	IP67



PILLAR B 275/800.6C



Parking and traffic bollards

AANBEVOLEN ACCESSOIRES

	<p>Cp P800114 - Ci 2605291 BOLLARD CABLE EXT25</p> <p>Kabelverlenging van 25 m voor antiparkeerpalen (toe te voegen aan de meegeleverde kabel van 10 m)</p>				
--	--	--	--	--	--

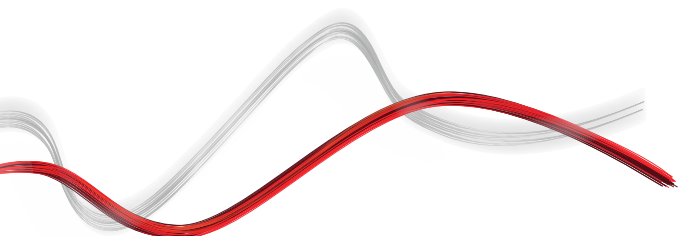



Parking and traffic bollards

Wat is U-Link?

De innovatieve technologie die u nieuwe mogelijkheden biedt

Een absolute noviteit, exclusief van Bft: U-Link, Universal Link, is een exclusief Bft-platform waarmee technologische ecosystemen kunnen worden gecreëerd. Hiermee kan in de Home Access Automation met alle automatiseringssystemen van de toegangen van het huis van elk merk worden gecommuniceerd. Op deze manier bespaart u tijd, wordt alles eenvoudig gecontroleerd en hebt u geen zorgen.

Intutief

Gemakkelijk te installeren en te gebruiken

Uitbreidbaar

Mogelijkheid om een oneindig aantal systemen toe te voegen

Flexibel

Mogelijkheid om onderling gekoppelde producten te creëren

Praktisch

Werkt met en zonder webverbinding

Functioneel

Parameters die vanaf een afstand kunnen worden bestuurd met speciale toepassingen



Parking and traffic bollards

Alles in één schema: ontdek deze buitengewone technologie

Een uniek platform in de wereld waarmee **technologische ecosystemen kunnen worden gecreëerd** met een uitgebreid aanbod aan oplossingen voor diverse sectoren.

Dit geëigende platform dat de producten van Bft kenmerkt, past zich dankzij de B-Eba-kaarten en de Clonix U-Link-ontvanger aan elk protocol en toegangsautomatiseringsproduct aan, (ook niet-oorspronkelijke U-link BFT of niet BFT-producten), en kan in verschillende sectoren worden toegepast. Elk systeem wordt op deze manier intelligent en kan aan andere systemen worden gekoppeld dankzij een programmeertaal die universeel wordt.

U-Base 2



Een software voor de installatie, de uitvoering van het onderhoud en het gemakkelijk en comfortabel opsporen van storingen van de compatibele U-link-toestellen.

U-SDK



U-SDK is de innovatieve applicatie die de geautomatiseerde installaties van Bft compatibel en gemakkelijk te integreren maakt met een BMS-beheersnetwerk voor de supervisie van gebouwen.



Magistro

Een innovatief en gemakkelijk te installeren systeem waarmee alle huisautomatiseringen zeer eenvoudig kunnen worden beheerd.



U-Control

U-Control is de toepassing die de automatiseringen van BFT compatibel en gemakkelijk te integreren maakt met grote building management-systemen.



Blue-Entry

Moderne technologie met oog voor de dagelijkse eisen: dankzij het gebruik van U-link kan de poort thuis nu met de smartphone worden geopend.



Clonix U-Link

Hiermee kunnen niet-oorspronkelijk U-Link of Bft-producten zijn met de U-Link-systemen worden gekoppeld.

Kunnen niet-oorspronkelijke Bft U-Link toestellen of producten van andere merken op U-Link worden aangesloten? Ja, dankzij de Clonix-ontvangers. Accessoires die geen limieten kennen.



B-Eba

Een directe link met uw toestellen.

Met de B-Eba-expansiekaarten kunnen externe systemen, zoals pc's, smartphones en tablets op een Bft-toestel of een Clonix-ontvanger worden aangesloten of kunnen meerdere producten van BFT in een U-Link-netwerk worden aangesloten. Deze accessoires vormen een aanvulling op de U-Link-technologie en op de Bluetooth-protocollen, Z-Wave, TCP/IP, en ook op de seriële RS485-aansluiting. Een systeem dat volledig overbrengt wat Bft met interconnectiviteit bedoelt.

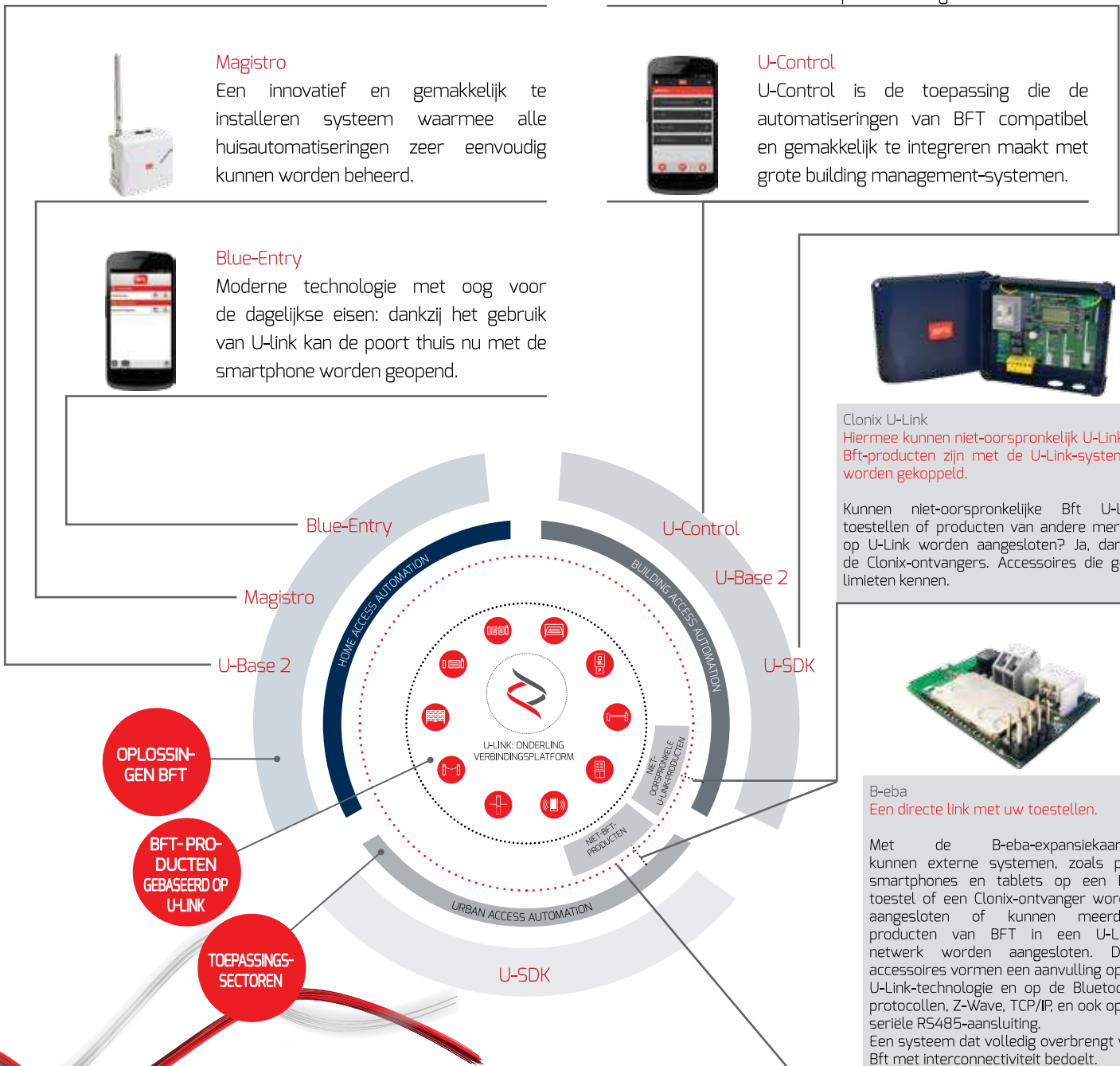



INFORMATION REGARDING THE PROTECTION OF THE INDUSTRIAL AND INTELLECTUAL PROPERTY RIGHTS OF BFT. BFT S.p.A. protects its industrial property by depositing trademarks, patents, models and designs. The intellectual property of BFT S.p.A. is protected by copyright law. BFT S.p.A. also protects its know-how by taking measures to protect the technical and commercial information inherent in its company and products. All the products in this catalogue are ORIGINAL BFT MODELS and only BFT S.p.A. is authorised to produce them and market them anywhere in the world. All the commercial names in this catalogue are owned by BFT S.p.A., and only BFT S.p.A. is authorised to use them in relation to the corresponding merchandise category. FALSIFIERS WILL BE PROCEEDED AGAINST IN ACCORDANCE WITH BOTH CIVIL AND CRIMINAL LAW. THESE CONDITIONS NOT ONLY GUARANTEE THE INTELLECTUAL PROPERTY RIGHTS OF BFT, BUT ALSO PROTECT CUSTOMERS BY GUARANTEEING THAT THE PRODUCTS THEY ARE PURCHASING ARE ORIGINAL BFT PRODUCTS RESULTING FROM STUDIES AND DESIGNS WITHIN THE BFT COMPANY.